

1次予選

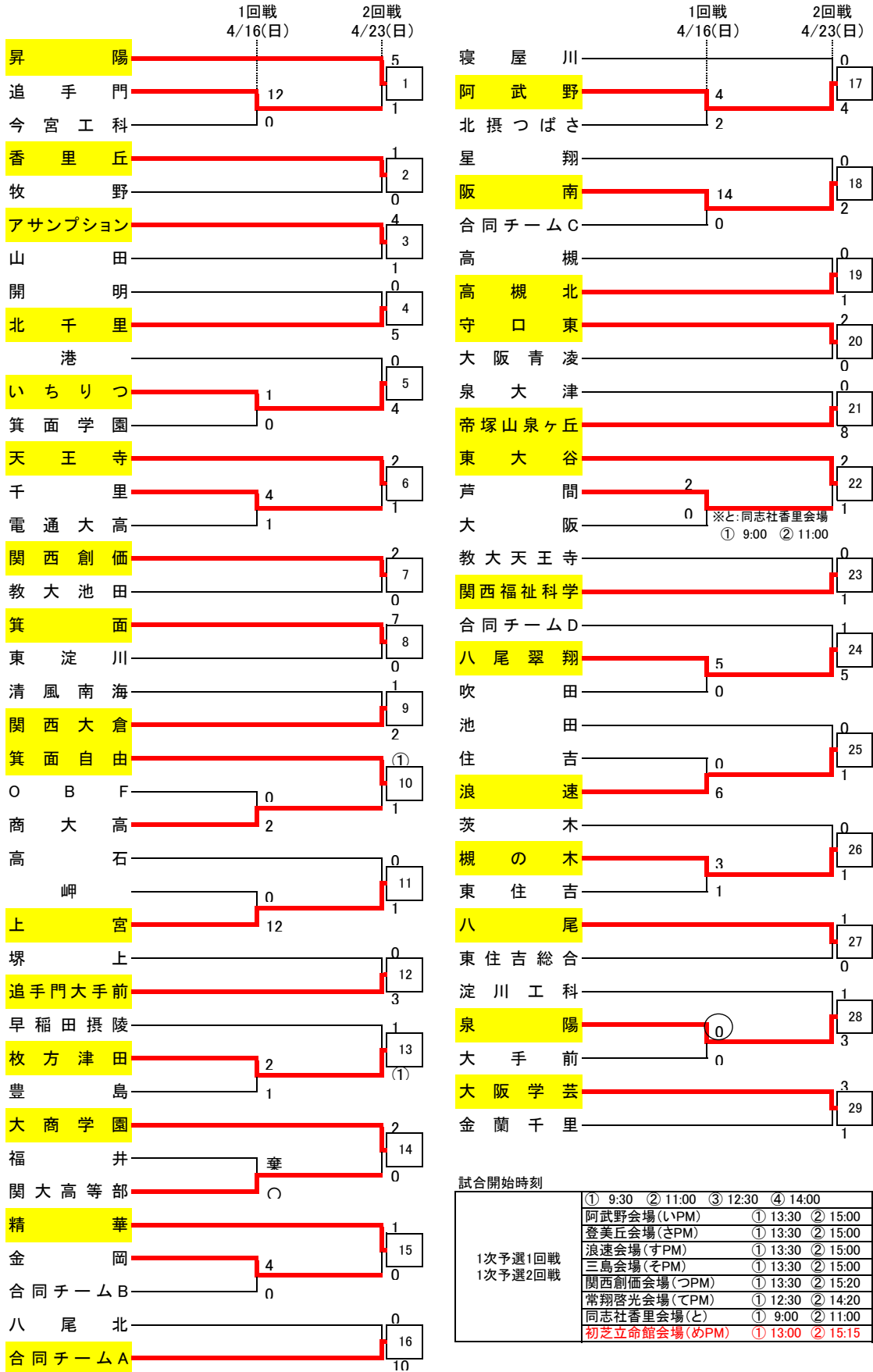

合同チームAは柴島高校と箕面東高校と城東工科高校と西野田工科高校、合同チームBは東淀工業高校と咲くやこの花高校、
 合同チームCは泉尾工業高校と桜和高校、合同チームDは長吉高校と農芸高校と平野高校と松原高校と教大平野高校、
 合同チームEは佐野高校と佐野工科高校の合同チームです。

1次予選

	1回戦 4/16(日)	2回戦 4/23(日)		1回戦 4/16(日)	2回戦 4/23(日)
汎愛		2	30	日新	0
阿倍野	0	1		高津	5
金光藤蔭	1			都島工	1
英真学園		0		生野	2
桜塚		31		三国丘	0
堺西		2		皐が丘	3
東		4		大阪教育C附	0
枚岡樟風		1		四天王寺東	0
布施工科		3		豊中	4
同志社香里		3		布施北	0
星光	0	1	34	吹田東	3
東大阪大敬愛	2	※と:同志社香里会場 ① 9:00 ② 11:00		渋谷	0
野崎		0		上宮太子	2
夕陽丘		35		今宮	④
市立堺		14		登美丘	4
みどり清朋		2		堺東	2
信太		1		春日丘	5
初芝立命館		1		枚方	3
大冠		0		山本	0
太成学院大高		0		大阪国際	0
三島		1		岸和田産	4
旭		1		泉北	1
久米田	1	2	39	富田林	1
鳳	0			北野	0
花園		1		清教	3
岸和田		0		狭山	0
市岡		0		四條畷	3
合同チームE	0	0	41	東百舌鳥	10
芥川	5			貝塚南	0
藤井寺		1		明星	3
常翔啓光		6		初芝富田林	2
緑風冠		0		大阪朝鮮	2
枚方なぎさ	0	4	43	門真なみはや	0
清水谷	6			千里青雲	3
金剛		0		茨木西	3
長尾	0	0	44	大阪緑涼	1
布施	3			あべの翔学	4
交野		0		堺工科	0
和泉		2		羽衣学園	7

2次予選

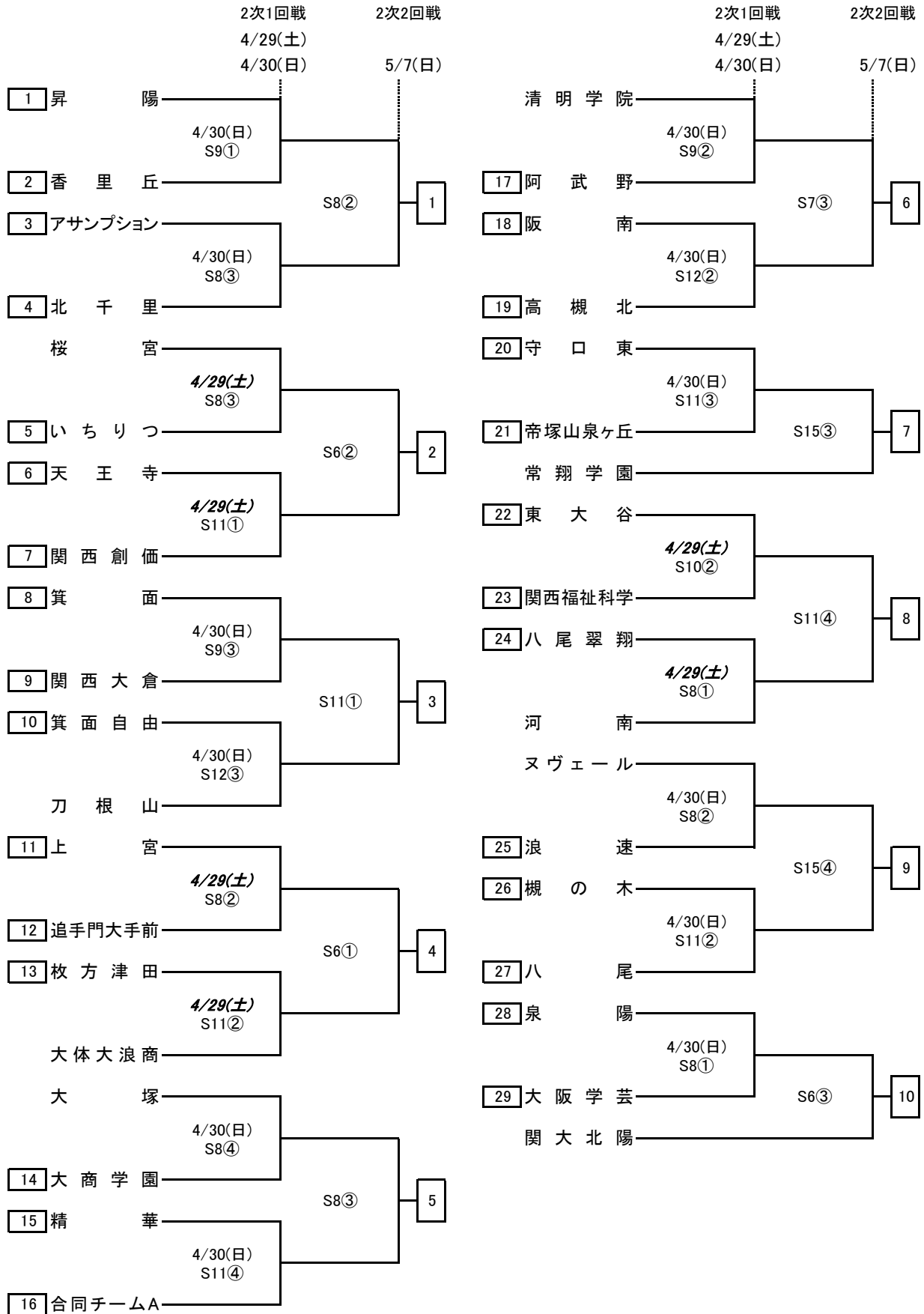

試合開始時刻	2次予選1回戦	① 9:30	② 11:10	③ 12:50	④ 14:30
	2次予選2回戦	① 9:30	② 11:10	③ 12:50	④ 14:30

2次予選

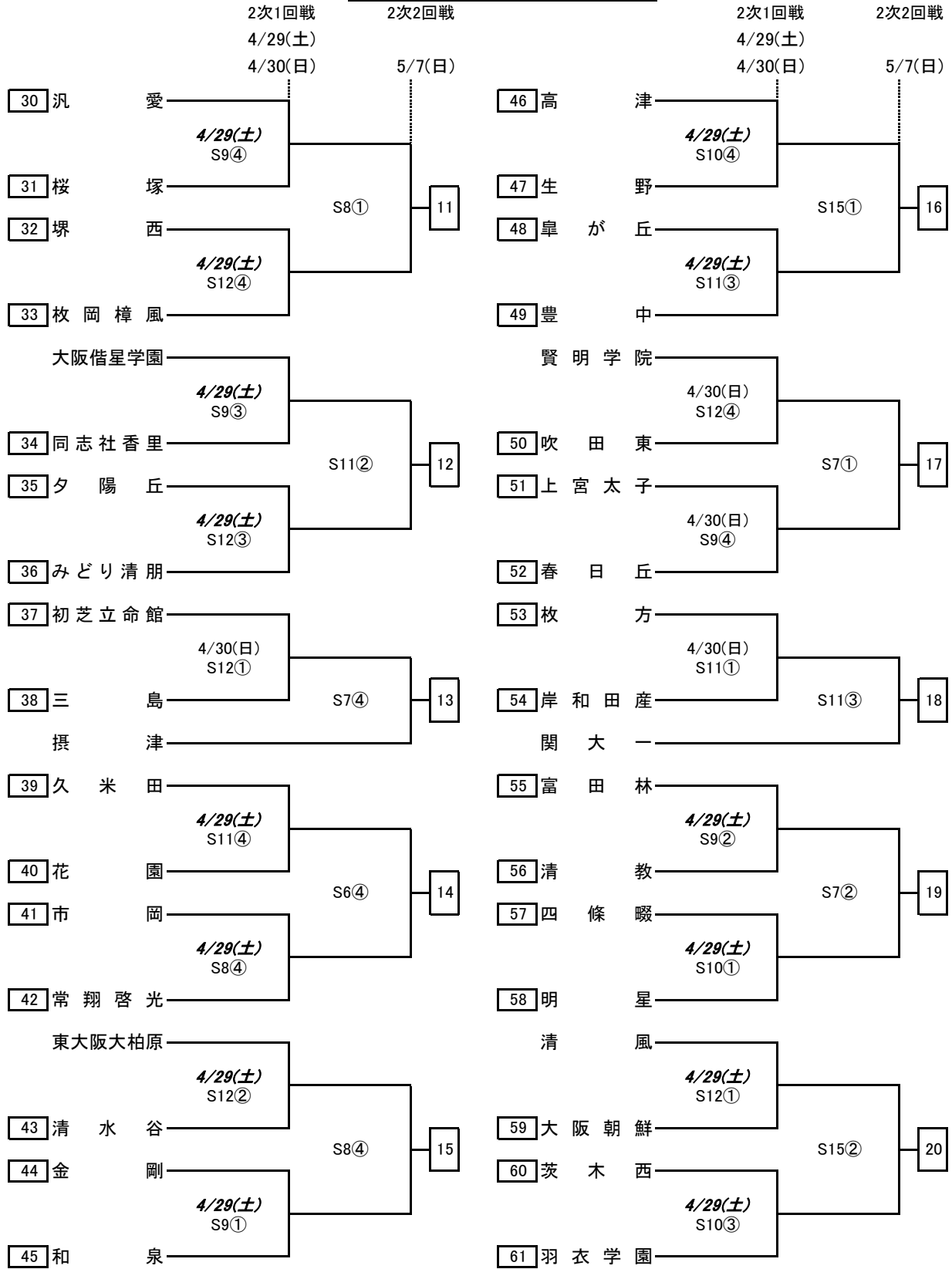

中央トーナメント

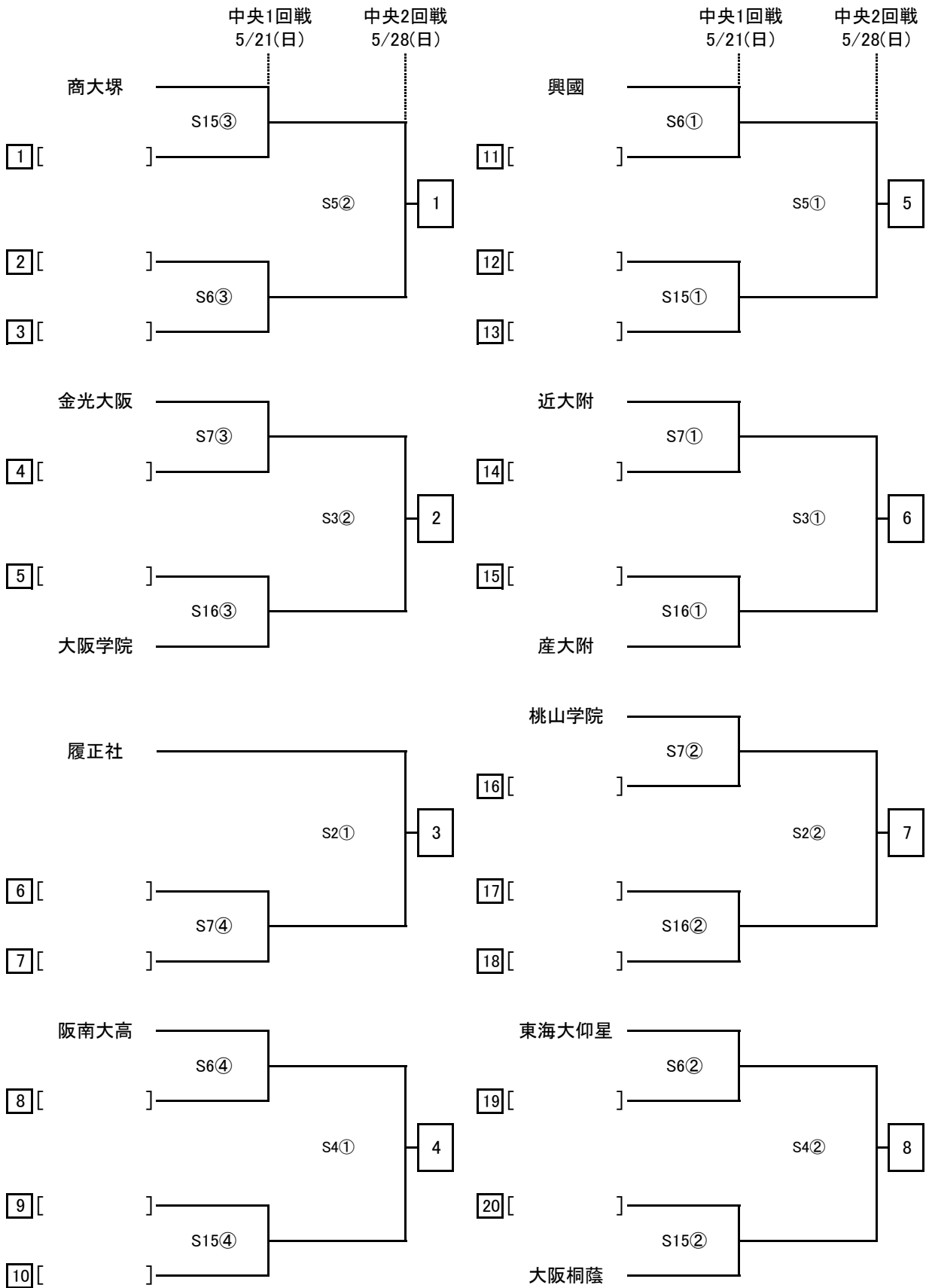

試合開始時刻	中央トーナメント1回戦	① 9:30	② 11:10	③ 12:50	④ 14:30
	中央トーナメント2回戦	① 9:30	② 11:30		

中央トーナメント(決勝)

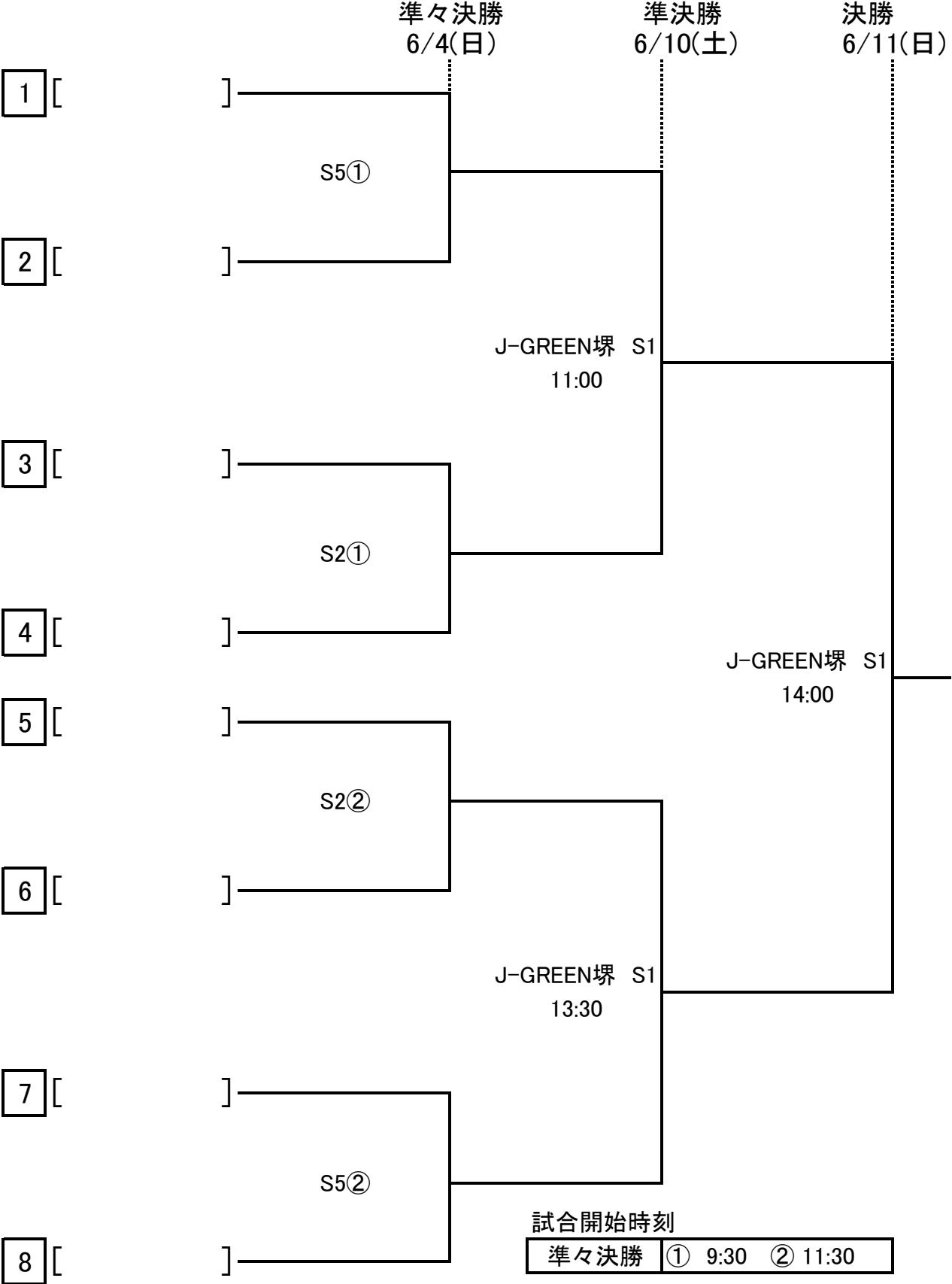

会場及び責任者(1次予選)

回	記号	会場	責任者 (補助校)	数	回	記号	会場	責任者 (補助校)	数	回	記号	会場	責任者 (補助校)	数
1次予選 1回戦	4/16(日)				1次予選 2回戦	4/23(日)				1次予選 2回戦	4/23(日)			
	あ	芥川	最田	3		あ	芥川	最田	2		ね	東住吉総合	古井	2
	いPM	阿武野	増田	2		いPM	阿武野	増田	2		く	八尾翠翔	旭	2
	う	千里	重西	2		う	千里	重西	2		の	日新	朝山	2
	え	芦間	齋藤	2		せ	高槻北	守田	2		は	和泉	石垣	2
	お	門真なみはや	安尾	2		そPM	三島	柳	2		ひ	堺東	力丸	2
	か	東住吉	前田	2		お	門真なみはや	安尾	2		ふ	狭山	松村	2
	き	布施	巖	2		た	牧野	相沢	2		へ	信太	田川	2
	く	八尾翠翔	旭	2		ち	東	百々谷	2		ほ	泉北	北村	3
	け	鳳	堂本	3		つPM	関西創価	相川	2		ま	泉陽	石橋	2
	こ	金岡	松本	3		てPM	常翔啓光	高木	2		み	高石	北埜	2
	さPM	登美丘	水津	2		と	同志社香里	中北	2		さPM	登美丘	水津	2
	し	阪南	三宅 (上宮)	2		な	生野	善家	2		し	阪南	三宅 (汎愛)	2
	すPM	浪速	河面	2		に	金剛	中川	2		む	帝塚山泉ヶ丘	太田	2
				ぬ	花園	阪本	2	すPM	浪速	河面	2			
				か	東住吉	前田	2	めPM	初芝立命館	仲木	2			

〈試合結果速報〉

下記のURLか右のQRコードから試合の結果を閲覧できます。

【URL】 <http://www.ofa-tec.jp/gm/gm2result.cgi?tsl=132>

※携帯電話の機種によってはご覧になれない場合があります。

【QRコード】



J-GREEN堺 運営役員及び会場責任者(2次予選～決勝戦)

回	記号	責任者	責任者	数	回	記号	責任者	責任者	数	回	記号	責任者	責任者	数				
2次予選 1回戦	4/29(土)				2次予選 2回戦	5/7(日)				中央 トーナメント 2回戦	5/28(日)							
	運営本部		望月・増田			運営本部		望月・増田			運営本部		東出・増田					
	審判		竹田・角野			審判		柏崎・樺本			審判		北埜・樺本					
	記録本部		長井			記録本部		野間			記録本部		田上・大和谷					
	経理		小杉・堂本			経理		富田・崎山			経理		金川					
	S8	西村広	新良	4		S6	吉田篤	大和谷	4		S2	阪本大	吉田篤	2				
	S9	中川	天野	4		S7	井手	柳	4		S3	西村広	西岡	2				
	S10	崎山	木次	4		S8	中谷	西岡	4		S4	村井健	井手	2				
	S11	重西	阪本匡	4		S11	細川	馬場	4		S5	細川	多田	2				
	S12	安尾	千田	4		S15	善家	村井健	4		6/4(日)							
	4/30(日)					中央 トーナメント 1回戦	5/21(日)				準々 決勝	運営本部				望月・東出		
	運営本部		望月・東出				運営本部		望月・東出			審判		北村				
	審判		前田・西村		審判		筒井・西		記録本部			松原・田中昭・金塚・巖						
	記録本部		田中昭		記録本部		田中智・巖		経理			堂本						
	経理		金川・大北		経理		尾崎・小杉		S2	相沢		森本	2					
	S8	渋谷	角田	4	S6		吉田篤 多田	千田 旭	4	S5		濱村	旭	2				
	S9	相沢	水津	4	S7		梶原 森本	阪本匡 木次	4	準決勝								
	S11	富田	松本	4	S15		相沢 阪本大	渋谷 西岡	4	6/10(土)								
	S12	都	梶原	4	S16		松本 中川	濱村 西村広	3	J-GREEN堺 S1		望月	2					
									決勝									
								6/11(日)										
								J-GREEN堺 S1	望月	1								

※中央1回戦の役員は上段が
前半、下段が後半です

合計 176 試合

* 2次予選以降の責任者の変更願は夕陽丘高校・望月先生までお願いいたします。