

## 2021年 第11回 大阪O-60サッカー大会

◆参加: 9チーム

◆試合方式: 以下の2つの大会を実施。

■関西大会出場チーム決定戦: 第9回大阪シニアリーグの上位4チームにより、チャンピオンシップ大会を実施する  
ノックアウト方式で実施し、優勝チームを決定する。※3位決定戦は実施しない

■上記の優勝チームを除く8チームで、交流トーナメント戦(各チーム2試合)を実施する

◆試合時間: 20分ハーフ

◆出場資格: 1962年(昭和37年)4月1日までに生まれた大阪府サッカー協会登録済選手で構成されたチーム。

◆エントリー人数: 大会エントリーは、最大30名以内、各試合においては、その中から25名以内とする。

◆選手交代: 交代要員は14名以内とし、再交代を認める。

◆勝者決定方法

関西大会出場チーム決定戦が同点の場合

PK方式(5人)により勝者を決定する

交流トーナメント戦が同点の場合

1回戦のみPK方式(3人)により勝者を決定する

◆審判員は、主審・副審・第4審とも協会派遣とする

◆試合球: 軽量球使用(400g:協会用意)

◆ユニフォームは、対戦表左側のチームが、正を着用し、  
対戦表右側のチームは、異色のセットを着用する  
但し、会場には、正副共に持参する事

◆対戦スケジュール

■関西大会出場チーム決定戦

大阪シニアリーグ順位	参加チーム	ユニフォーム
5位	FC岸和田シニア	黄・白・白 / 青・青・青
3位	大阪フットボールクラブ	青 / 白・白・白 / エンジ・赤・赤
4位	北河内FC	白・白・白 / 黄・黒・黄
7位	北河内FC ネオス	黄・黒・黄 / 白・白・白
6位	堺ホリディシニア	赤・赤・赤 / 白・白・白
2位	2018ニコルスシニア	白・白・白 / 赤・黒・黒・赤
1位	西日本元老	赤・赤・赤 / 黄・白・白
8位	フラッター堺	紺・紺・紺 / エンジ・白・白
9位	箕面ホーリン	青・青・青 / 白・白・白

4月4日(日) J-GREEN堺	フィールド	マッチNo.	キックオフ	対戦カード(PK方式のスコア)				
	S6	ⓐ01	9:20	西日本元老	3	VS	1	北河内FC
	S7	ⓐ02	9:20	2018ニコルスシニア	2	VS	0	大阪フットボールクラブ

4月11日(日) J-GREEN堺	フィールド	マッチNo.	キックオフ	対戦カード(スコア)				
	S7	ⓐ03	9:20	西日本元老	1	VS	2	2018ニコルスシニア

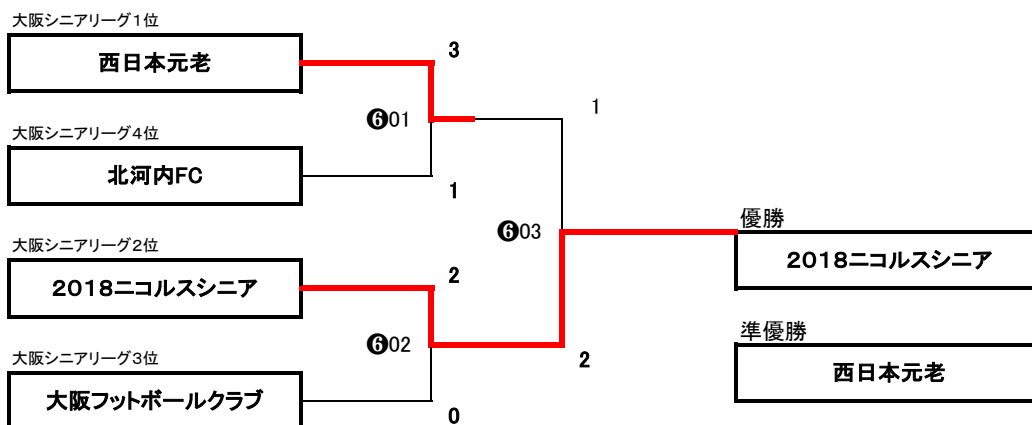

## 2021年 第11回 大阪O-60サッカー大会

### ◆対戦スケジュール【交流戦】

4月18日(日) J-GREEN堺	フィールド	マッチNo.	キックオフ	対戦カード(PK方式のスコア)				
	S6		⑥04	10:30	西日本元老	2	VS	0
		⑥05	12:40	大阪フットボールクラブ	1	0		北河内FC ネオス
		⑥06	16:20	北河内FC	4	0		フラッター堺
		⑥07	17:30	FC岸和田シニア	2	0		堺ホリディシニア

4月25日(日) J-GREEN堺	フィールド	マッチNo.	キックオフ	対戦カード(スコア)					
	S6		⑥08	15:00	西日本元老		VS		大阪フットボールクラブ
			⑥09	16:10	北河内FC				FC岸和田シニア
	S7		⑥10	12:10	箕面ホーリン				北河内FC ネオス
		⑥11	13:10	フラッター堺				堺ホリディシニア	

### ◆対戦スケジュール【交流戦】

